

地震発生

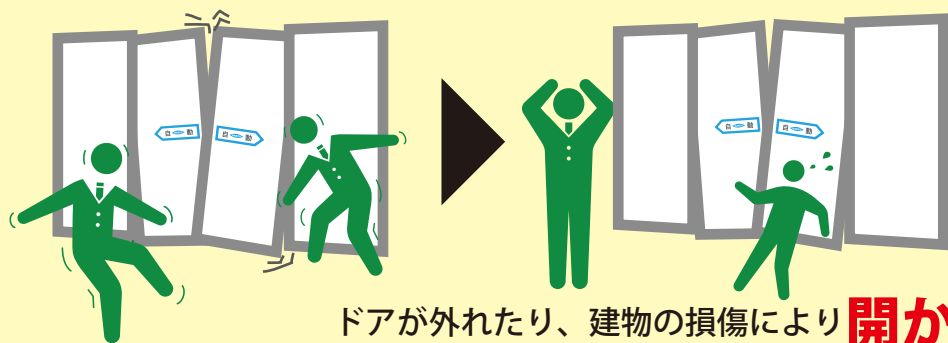

” 2011年6月30日に発生した
震度5強の長野県中部地震の際には、
多くのお客様の修理に対応いたしました。”

ドアが外れたり、建物の損傷により**開かない!**

地震を感知し、自動ドアを**開放!!**



避難経路を確保!!

ご提供価格 **42,800 円**

※価格は全て税抜きです。
※取付工事費用を含みます。

続々採用 いただいています。

ただいま販売強化中につき

同時に自動ドア装置交換で **35,000 円**

※自動ドアの保守契約を頂いているお客様は特価でご案内いたします。
 ※価格は全て税抜きです。
 ※価格は HK-1 と取付工事費用の価格です。

サポートセンサー

HK-1



感度設定

感度	検出加速度 [Gal]	参考値
L	200	概ね震度5強
ML	150	
MH	100	
H	80	概ね震度5弱

※加速度 (Gal) の検出値は本装置の設置場所により異なります。

※加速度と震度はイコールとはなりません。

仕様

型番 / 品名	HK-1 / 感震装置
電源	AC100V±10% 50/60Hz
消費電力	2.0VA以下 (外部LED未接続)
出力	リレー接点 1C DC50V 0.1A以下 (抵抗負荷)
フェールセーフ機能	あり (ディップスイッチ設定)
応答時間	約1秒
感度設定	80/100/150/200Gal (ディップスイッチ設定)
検出方向	3軸 全方向
出力保持時間	15秒/30秒/60秒/∞ (ディップスイッチ設定)
動作表示LED	非検出:点灯 検出:高速点滅 エラー:低速点滅
外部警告LED	非検出:消灯 検出:高速点滅 エラー:低速点滅 出力電圧 12V 出力電流 50mA Max ※LEDのみ接続可能 白熱球タイプは接続禁止
外部リセット入力	あり ※微小負荷電流タイプ・モーメンタリタイプのスイッチにのみ対応
使用温度範囲	-20 ~ +60℃
付属品	取付ネジ(2本)、取扱説明書
質量	約80g

※HK-1 は株式会社ホトロンの製品です。

外形寸法 [mm]

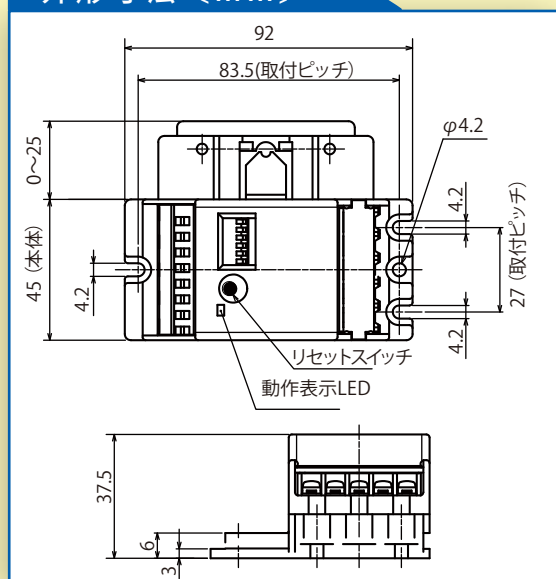

NABCO

株式会社 **長野ナブコ**

<http://naganonabco.co.jp>

〒381-2246 長野市丹波島 1-805
 長野支店・佐久営業所・松本支店・駒ヶ根営業所

担当

0120-090-681